

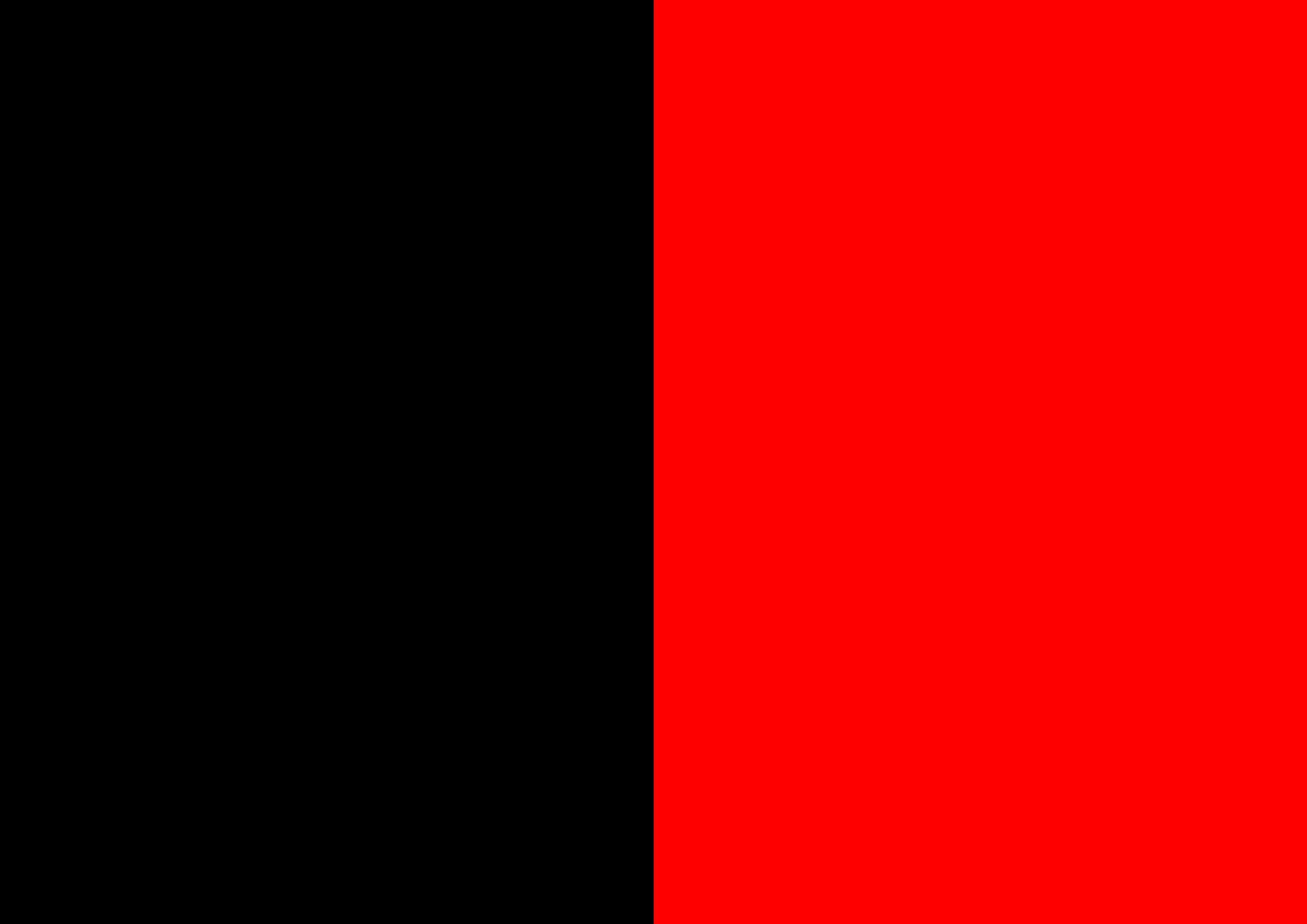

ARRIAGA STONE

EXCLUSIVE

*Fire Places*  
Modern Collection





ARRIAGA STONE  
EXCLUSIVE

**AR**  
**NATURAL STONE**

**ENTRE SUS FORMAS SE GUARDA OCULTA LA HISTORIA  
DE LA NATURALEZA Y EL TIEMPO. UN PASADO IRREPETIBLE QUE FORMA PARTE  
DE OTRA SINGULAR PIEDRA: LA TIERRA, TAN GRANDE Y TAN PEQUEÑA.  
MÍRALA, SIÉNTELA, TÓCALA... PORQUE JAMÁS VERÁS OTRA IGUAL.  
ITS SHAPES HIDE THE HISTORY OF TIME AND NATURE. AN UNREPEATABLE  
PAST THAT BELONGS TO A UNIQUE: THE EARTH, SO HUGE AND SO SMALL  
AT THE SAME TIME. LOOK, FEEL AND TOUCH IT...  
BECAUSE YOU WILL NEVER SEE ANYTHING LIKE IT.**

**ARRIAGA STONE**  
EXCLUSIVE





FIRE PLACES  
MODERN  
COLLECTION /  
DESIGNED BY  
JOSEP GUIU /  
ARRIAGA STONE  
EXCLUSIVE  
PRODUCT

Un único objetivo nos ha guiado en el camino nada fácil de la creación: romper la percepción clásica del mármol y buscar la esencia de los materiales, de las formas, del entorno... El resultado, una familia de chimeneas modernas que amplían las posibilidades de versatilidad, ofreciendo una adaptación sencilla, natural e innovadora que da vida al protagonista... El fuego.

A single aim has guided us along the never easy path of creating: to break with the traditional perception of marble, and find the essence of materials, of shapes and surroundings... The result is a line of modern fireplaces which extend opportunities for versatility, offering a simple, natural and innovative method of adaption that breathes life into the star element... Fire.

## MODIS

*Con Modis comienza una colección de formas*

geométricamente simples. Su suave curva, un diseño que nace de la pared y avanza despegándose de ella poco a poco, marca el espacio natural de la chimenea, creada con dos materiales diferentes. Modis puede articularse tanto en horizontal como en vertical. Porque Modis se amolda... a ti.

*Modis is the start of a collection with simple geometric shapes*

With soft curves, a design that starts at the wall, slowly unfolding away from it, frames the natural area for a fireplace, made with two different materials. Modis can be either horizontal or vertical in layout.

Because Modis shapes itself... to what you want.



ARRIAGA STONE  
EXCLUSIVE





## SUN

*La chimenea se integra en la pared y se combina con módulos planos alrededor de su boca redonda que, aunque a primera vista evoca naturalidad y sencillez, advierte de lo distintivo y excepcional de su naturaleza. La pieza puede sobresalir o enrasarse a la pared, creando una sensación original de horizontalidad o verticalidad. Si alguna vez has soñado con tener al sol en tu casa, ahora puedes hacer que no se vaya nunca.*

*The fireplace is set into the wall and combines with flat modules around the round opening which, although may seem natural and simple at first sight, shows what makes it different and exceptional. The piece can stand out from the wall or lie flush with it, creating an original sensation of being horizontal or vertical. If you have ever wanted to keep the sun in your home, now you need never let it go away.*





## MOON

*Su corte, caprichoso como la luna, combina materiales y juega a dos alturas, pudiendo montarse por sus cuatro costados, creando resultados perceptivos extraordinariamente diferentes. Déjate envolver por la desconocida calidez de la luna...*

*With a style as capricious as the moon, a combination of two materials and a play of two heights, this can be mounted on all four sides, creating truly different perceptions. Let yourself be enveloped in the unknown warmth of the moon...*



ARRIAGA STONE  
EXCLUSIVE





## CUBIC

*No sólo es única por su geometría cuadrada y estudiada,*  
sino porque cada uno de sus cuadrantes contiene a su vez otro cuadrante de hogar.

Predomina la línea curva sobre el ángulo recto, acercando el calor  
hacia nosotros, empujado por una especie de atracción mutua e inevitable.

*This is not only unique for its square, finely designed shape,*  
but also because each quarter part contains, in turn, another quarter of the fireplace.  
Curved lines predominate over right angles, bringing you warmth, driven by a kind  
of mutual and inevitable attraction.





## L4 SERIES

*La L4 aporta al calor del fuego un elemento mobiliario imprescindible, el banco.*

Jugando con la flexibilidad del material, evoca las costumbres de antaño de reunirse alrededor del fuego para charlar o descansar en silencio. Porque las tradiciones no deben perderse, pero pueden renovarse.

*L4 combines the warmth of fire with an essential piece of furniture, the bench.*

Playing with the flexibility of the material, times past are remembered, when everyone would gather round the fireplace to chat or rest in silence.

Traditions should not be lost, but can be renewed.

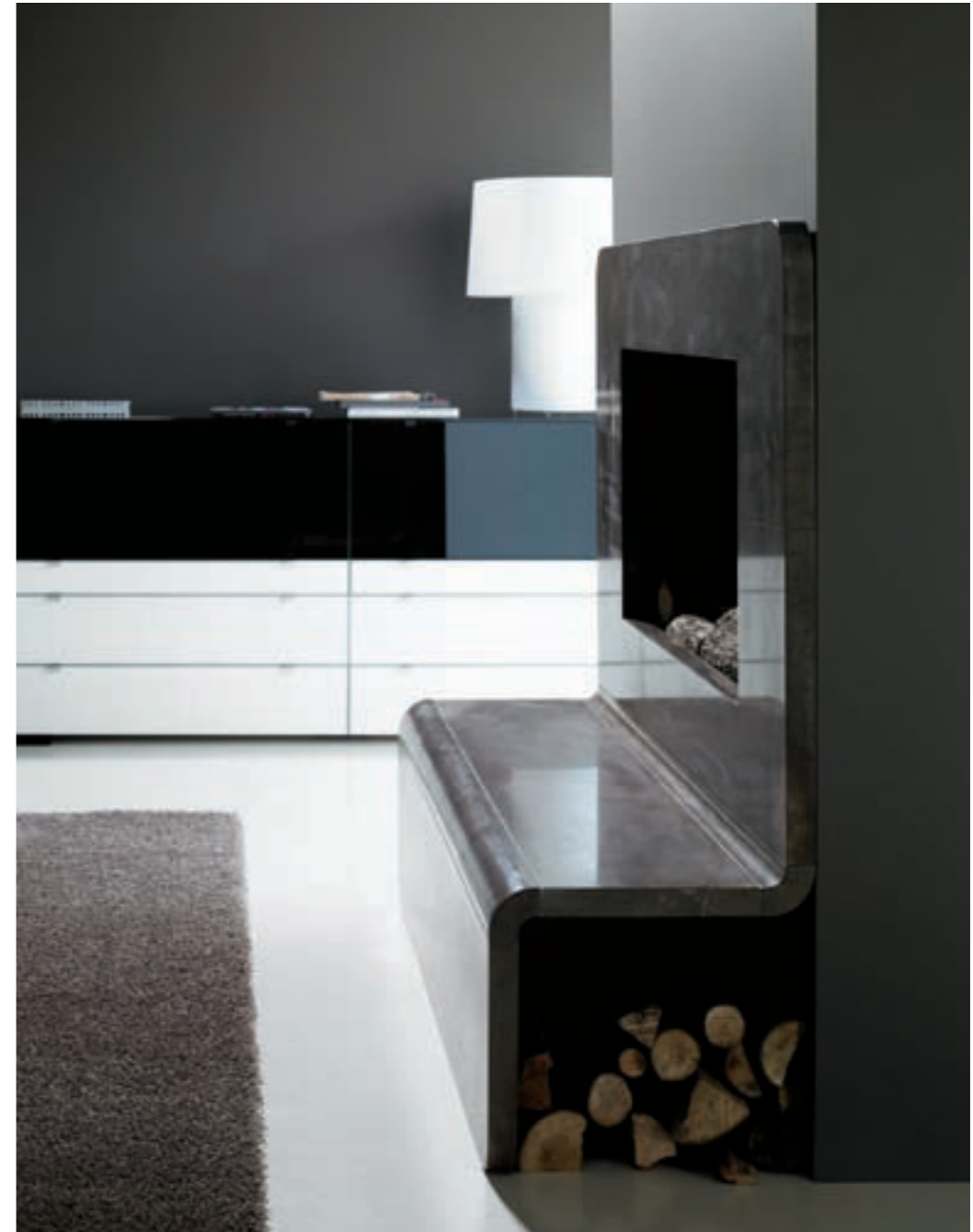

ARRIAGA STONE  
EXCLUSIVE



## L SERIES

*Su originalidad y la sencillez de su diseño permite colocarlas en horizontal o vertical, según el espacio del que dispongamos.*

*Al igual que la L4, esta chimenea pretende dar al mármol una flexibilidad elegante, pensada para ocupar muy poco espacio visual.*

*Y es que menos, es más...*

*The originality and simplicity of its design means it can be positioned horizontally or vertically, depending on the space available.*

*As with the L4, this fireplace provides marble with a flexible elegance, designed to take up very little space visually.*

*Less is more...*







## MY HOME

**DISFRUTA DE LA CALIDEZ DEL FUEGO EN TU ENTORNO MÁS ÍNTIMO Y PERSONAL. DÉJATE SEDUCIR POR ESTA NUEVA COLECCIÓN DE CHIMENEAS MODERNAS. PIEZAS EXCLUSIVAS, CONCEBIDAS PARA LA PROYECCIÓN DE UN ESPACIO ÚNICO E IRREPETIBLE: EL TUYO.**

**ENJOY THE WARMTH OF THE FIRE IN YOUR MOST INTIMATE AND PERSONAL ROOM.**

**LET YOURSELF BE SEDUCED BY THIS NEW COLLECTION OF MODERN FIREPLACES. EXCLUSIVE DESIGNS FOR YOUR OWN UNIQUE SPACE, LIKE NO OTHER.**

MODIS

SUN

MOON

CUBIC

L4 SERIES

L SERIES

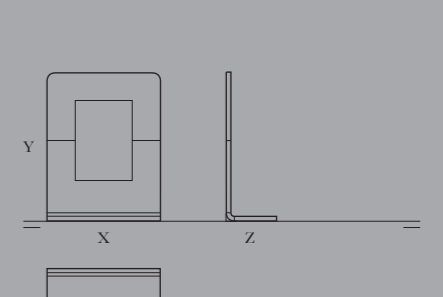
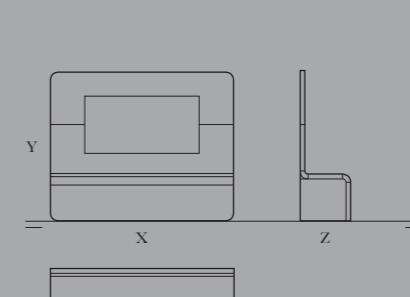
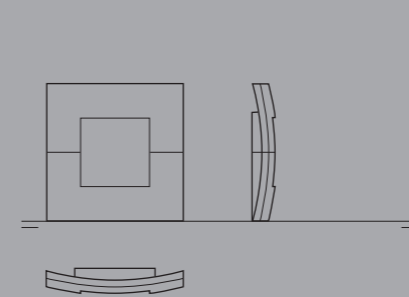
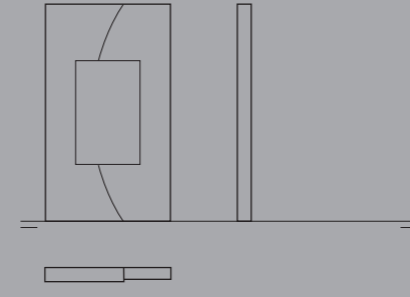
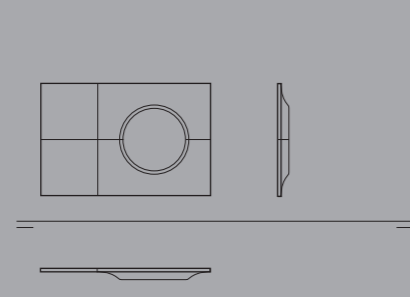
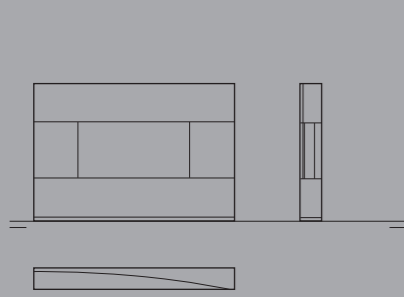

Medidas en centímetros /  
Measurements in centimetres

180 x 120 x 20

Medidas en centímetros /  
Measurements in centimetres

150 x 100 x 10

Medidas en centímetros /  
Measurements in centimetres

110 x 190 x 12

Medidas en centímetros /  
Measurements in centimetres

120 x 120 x 22

Medidas en centímetros /  
Measurements in centimetres

X x Y x Z

Medidas en centímetros /  
Measurements in centimetres

X x Y x Z

Posibles configuraciones /  
Possible lay-outs

Posibles configuraciones /  
Possible lay-outs

Posibles configuraciones /  
Possible lay-outs

Posibles configuraciones /  
Possible lay-outs

Posibles configuraciones /  
Possible lay-outs

Posibles configuraciones /  
Possible lay-outs

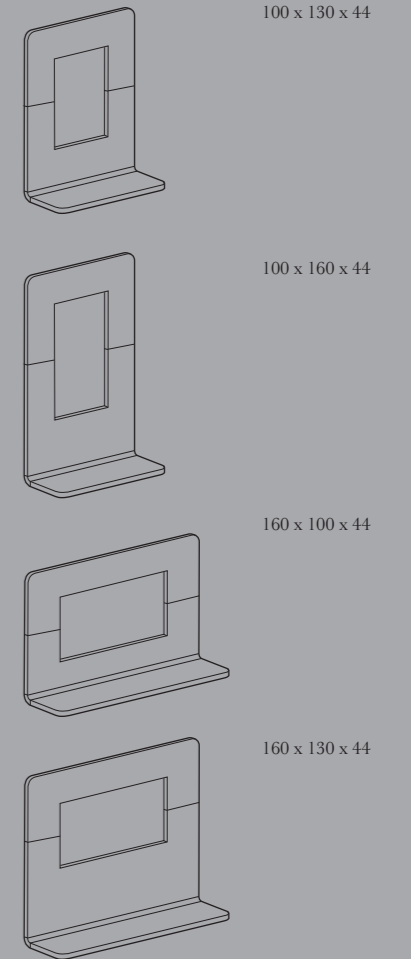
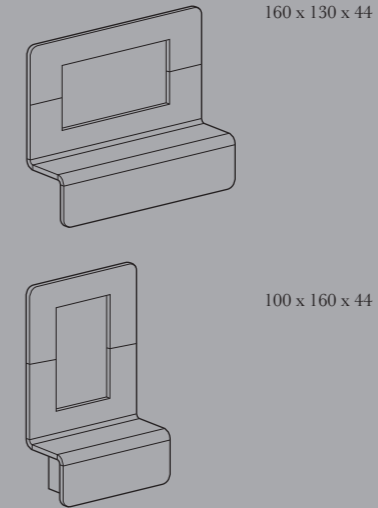
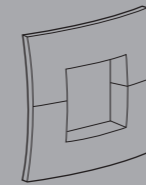
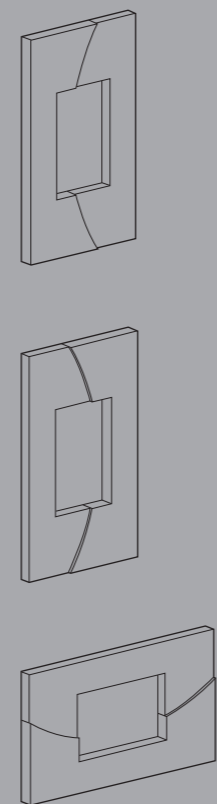
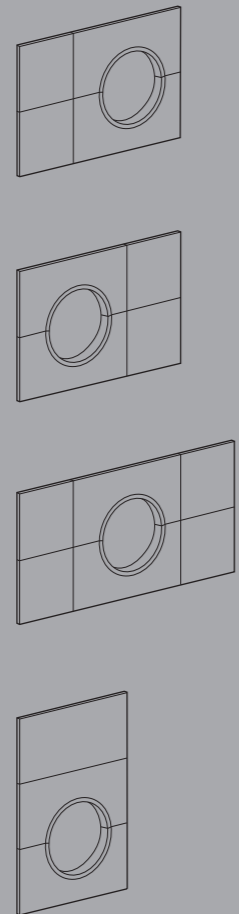
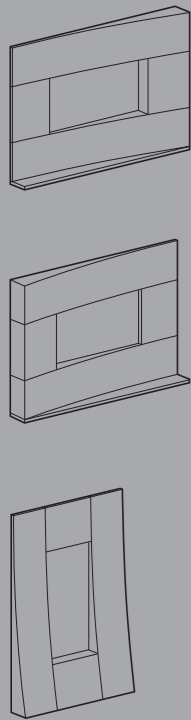



1\_Blanco Nacarado



2\_Ramage

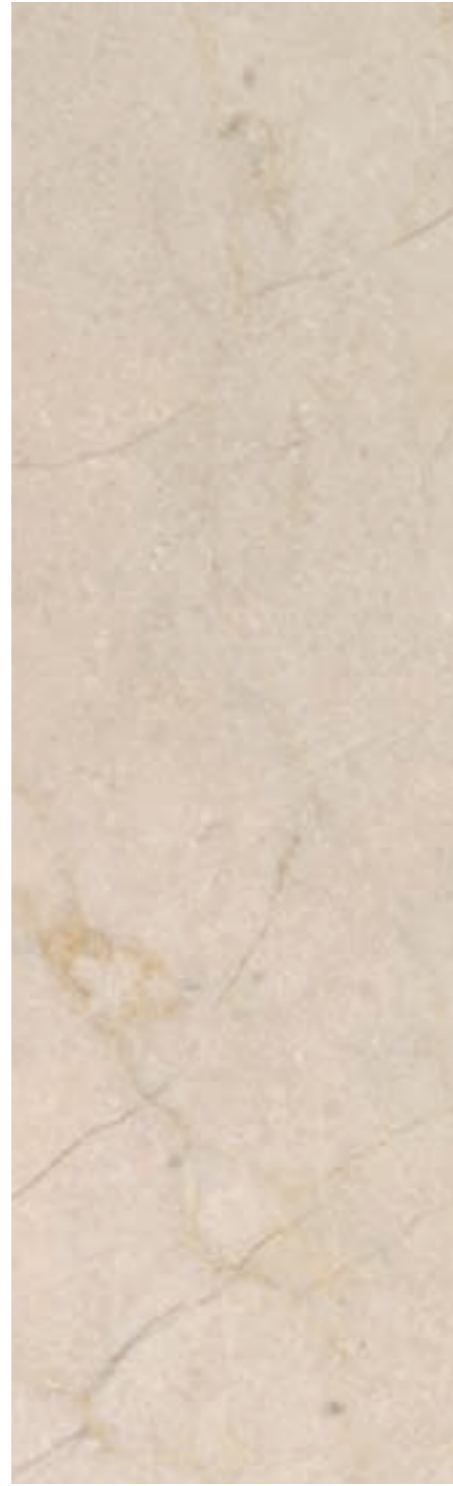

3\_Crema Marfil



4\_Celia



5\_Habana



6\_Negro Abanilla



Sólo cuando el conocimiento y la pasión se fusionan nace el arte de lo bello.

El objetivo: cumplir con el compromiso de calidad y autenticidad que avalan a Arriaga. Su nueva colección de chimeneas, diseñadas por el barcelonés Josep Guiu, premiado diseñador industrial reconocido internacionalmente, no sólo logra modernizar los materiales, sino que crea nuevas formas, conservando la esencia de un producto natural y único. Un resultado que, fruto del trabajo y la osadía, revela el hechizo inédito de lo sencillo.

Only when knowledge and passion come together can the art of beauty really come alive. The objective: to fulfil the commitment to quality and authenticity that is Arriaga's trademark. Its new collection of fireplaces, designed by the Barcelona designer Josep Guiu, an award-winning industrial designer of international renown, not only modernises the materials, it also manages to create new forms, while maintaining the essence of a natural and unique product. The result of this effort and spirit reveals the remarkable charm of all things simple.

Fabricante de producto  
Product manufacturer  
**Arriaga Stone**

Diseño de producto  
Product Design  
**Josep Guiu**

Realización  
Created by  
**Martin & Zentol**  
**www.myz.es**

Impresión  
Printing  
**Gráficas Zubi**

Año de edición  
Year of publication  
**2008**

La fotomecánica se ha realizado con una trama de 175 líneas por pulgada. En el interior se han utilizado un total de cinco tintas más un barniz acrílico. La cubierta, se ha serigrafiado a una tinta. Prohibida su reproducción parcial o integral a través de cualquier proceso mecánico o fotográfico sin el permiso de la propiedad.

The photo-mechanics has been done with a screen of 175 lines per inch. The interior has five different inks plus an acrylic varnish. The cover is printed in ink. Reproduction is prohibited in part or as a whole through any mechanical or photographic process without permission from the owner.

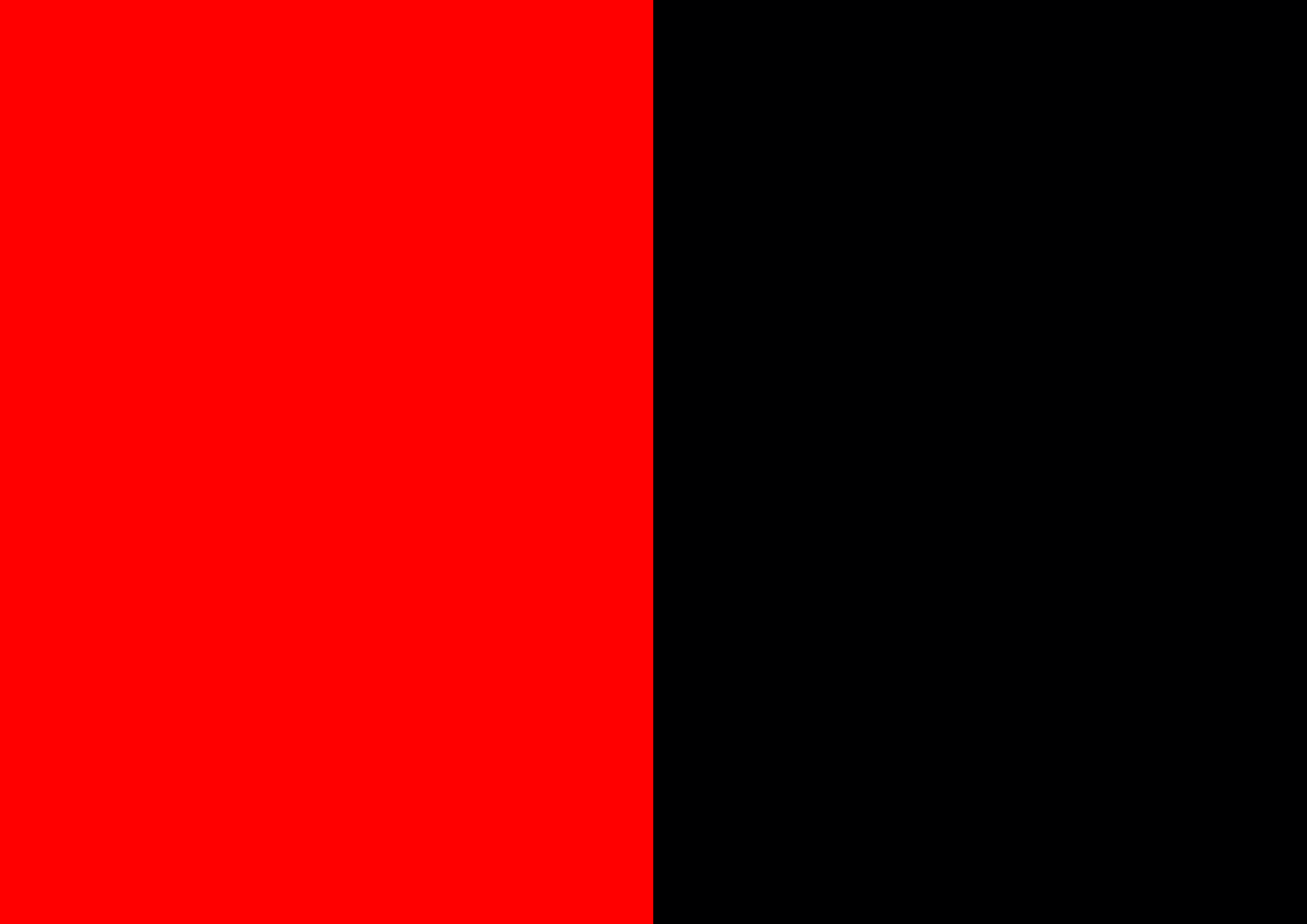



ARRIAGA STONE

EXCLUSIVE

Apartado de correos 26, 04867 Macael (Almería) ESPAÑA  
T 950 126 008 F 950 445 545 E central@arriagastone.com  
[www.arriagastone.com](http://www.arriagastone.com)